

GIO-MILANO

innoGIO

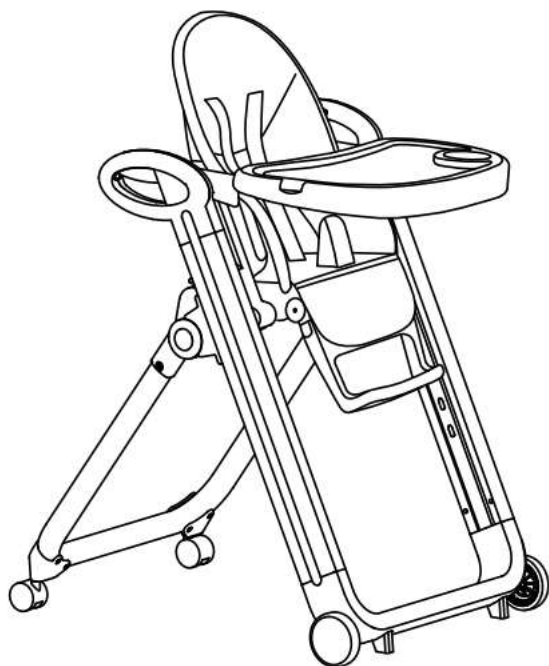

GIO milano

MULTIFUNKČNÁ JEDÁLENSKÁ STOLIČKA

Návod na použitie

Dôležité: Skôr, než začnete stoličku používať, pozorne si prečítajte tento návod na použitie a uchovajte ho pre ďalšiu potrebu.

DÔLEŽITÉ UPOZORNENIE

- Dodržujte tieto pokyny na použitie.
- Nikdy nenechávajte dieťa bez dozoru.
- Uistite sa, že sú všetky časti správne namontované.
- Jedálenskú stoličku nepoužívajte, pokiaľ nie sú všetky časti správne namontované a utiahnuté.
- Stoličku neumiestňujte do blízkosti tepelných zdrojov ani do blízkosti otvoreného ohňa.
- Jedálenská stolička vo zvislej polohe je určená až pre samostatne sediace dieťa. Ak nevie dieťa sedieť bez opory, stoličku vo zvislej polohe nepoužívajte.
 - Jedálenskú stoličku nepoužívajte, ak je niektorá jej časť rozbitá, roztrhané alebo chýba.
- Stoličku používajte v dostatočnej vzdialenosti od pevných konštrukcií a vyvýšených plôch, aby nedošlo k zraneniu spôsobenému pády a prístupom k nebezpečným veciam.
- Jedálenskú stoličku používajte iba na rovnej a vodorovnej podlahe. Stoličku nikdy neumiestňujte na akúkoľvek vyvýšenú konštrukciu alebo stôl.
- Aby ste znížili riziko zranenia, umiestňujte stoličku vždy ďaleko od nábytku, stien, horúcich povrchov a kvapalín, šnúr a pod. Pokiaľ stoličku nepoužívate, zložte ju a upracte.
- Pozor na nebezpečenstvo prevrhnutia, keď vaše dieťa zaprie nohy o stôl alebo iný predmet!
- Jedálenská stolička je určená pre deti vo veku od 6-36 mesiacov alebo max. hmotnosti 20kg.
- Vždy dieťa v stoličke pripútajte bezpečnostným pásom, zabránite tak možnému zraneniu či pádu. Podnos nie je určený na udržanie dieťaťa v stoličke.
- So stoličkou smie manipulovať iba dospelá osoba, ktorá bola oboznámená s týmto návodom na použitie.
- Pred každým použitím skontrolujte, ak sú všetky časti stoličky správne uchytené a zaistené.
- Nenechajte dieťa šplhať na stoličku alebo hrať sa so stoličkou.
- Aby ste predišli nebezpečenstvu udusenía, odstráňte pred použitím všetok obalový materiál a uchovávajte ho mimo dosahu detí.

Údržba

- Pred použitím stoličku vždy skontrolujte. Ak zistíte akékoľvek poškodenie, stoličku nepoužívajte.
- Polstrovanie udržiajte vždy čisté. Utierajte ho vlhkou mäkkou handričkou, nechajte uschnúť.
- Koleska pravidelne čistite a nápravy potierajte olejom, aby ste zaistili ich dlhú životnosť.
- Rám stoličky umývajte vlhkou mäkkou handričkou. Na čistenie nepoužívajte žiadne abrazívne prostriedky či rozpúšťadlá.

Balenie obsahuje

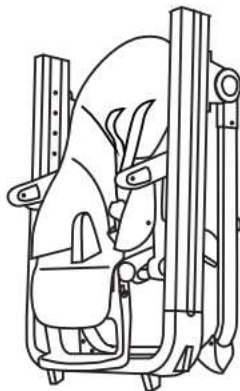

stolička

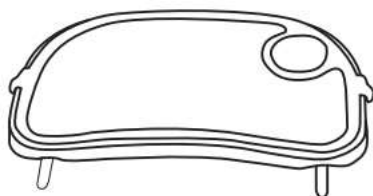

odnímateľný pultík



predné kolieska



predná náprava

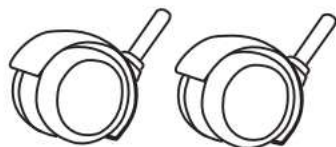

zadné kolieska

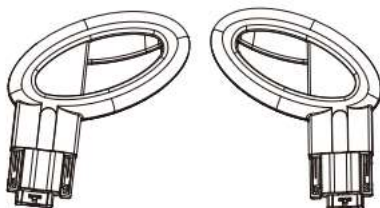

rukoväťe s brzdou

Popis stoličky



Hmotnosť stoličky: 9,1kg

V súlade s EN 14988-2006 + A1-2012.

Rozloženie / zloženie stoličky

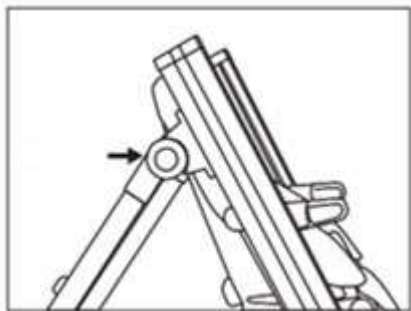

- Vyberte stoličku z obalu, vyťahnite sedadlo smerom nahor.
- Podržte obidve tlačidlá po bokoch rámu, rám otvorte do maximálnej polohy. Potom tlačidlá uvoľnite.
- Ak chcete stoličku zložiť, stlačte bočné tlačidlá a rám sklopte.

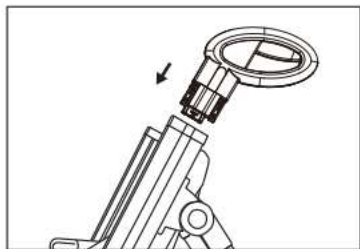

Nasadte rukoväte do rámu, kým nebudete počuť zacvaknutie.

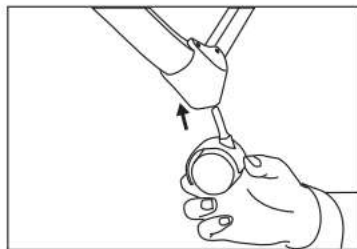

Nasadte zadné kolieska.

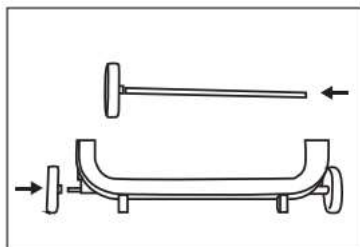

Prvé predné koliesko: vytiahnite zástrčku, zložte nápravu z prednej rúrky pravej nohy, zasuňte nápravu do predného kolesa, kým nebudete počuť zacvaknutie.

Druhé predné koliesko: postupujte rovnakým spôsobom ako pri prvom koliesku.

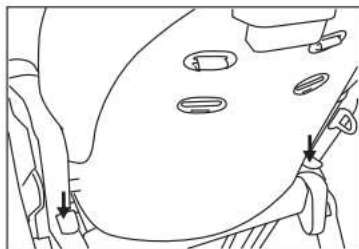

Stlačte tlačidlo výškového nastavenie sedadla.
Zatiahnite za sedadlo a nastavte ho do požadovanej polohy.
Sedadlo môže byť nastavené do 7 pozícií.

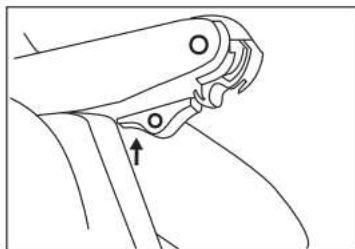

Stlačte resetovacie tlačidlo.

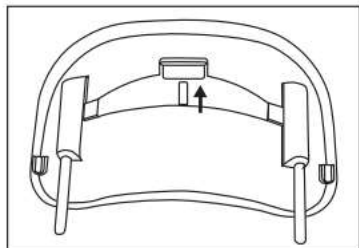

Zatiahnite za tlačidlo v spodnej časti a zasuňte obe rúrky do otvorov. Potom uvoľnite tlačidlo.

Opačným postupom rúrky vyberiete.

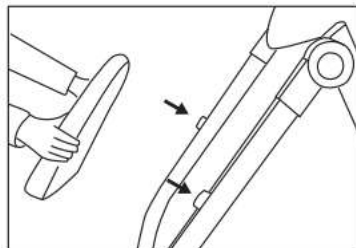

Jedáľenský pultík možno odňať a zavesiť na háčik v zadnej časti stoličky.

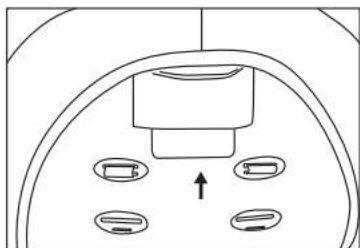

Podržaním tlačidla v zadnej časti sedadlá môžete nastaviť sklon sedátka (5 polôh).

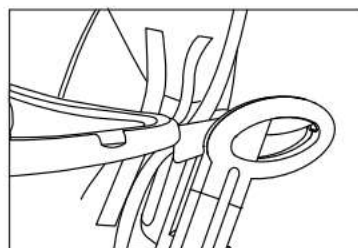

Stlačením červeného tlačidla možno nastaviť brzdu koliesok.

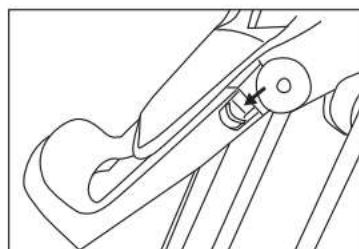

Stlačením tlačidla nastavíte opierku nôh do 3 polôh.

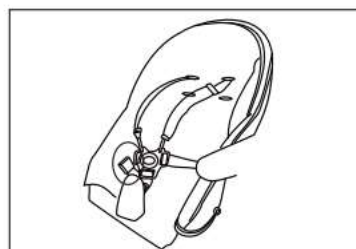

Zasuňte bezpečnostné pásy do pracky, kým nebudete počuť zacvaknutie. Stlačením stredy pásy uvoľníte.