

GIO-500

CE 0123

innoGIO

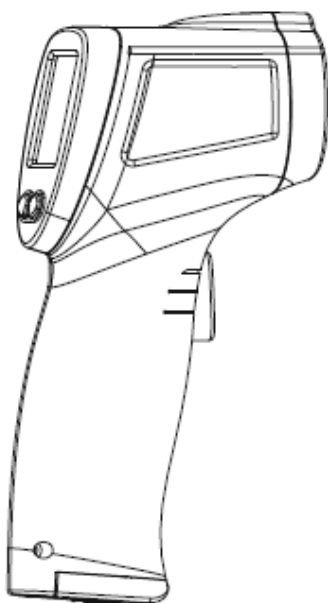

GIO simply

BEZDOTYKOVÝ INFRAČERVENÝ TEPLOMER

NÁVOD NA POUŽITIE

Prosíme, prečítajte si tieto pokyny, a to skôr, ako začnete teplomer používať.

Obsahujú dôležité informácie.

POPIS

- Bezdotykový infračervený teplomer GIO Simply je určený pre meranie ľudskej telesnej teploty a teploty predmetu.
- Nameraná teplota sa môže líšiť v závislosti na rôznych typoch pleti a hustote meraných predmetov.
- Odporúčame umiestniť teplomer GIO Simply pred použitím na 15 až 20 minút do miestnosti, v ktorej bude meranie prebiehať.

BEZPEČNOSTNÉ UPOZORNENIE

- Tento výrobok je možné používať iba na účely uvedené v tomto návode na použitie.
- Tento výrobok je možné používať v prostredí s teplotou od 16°C do 35°C. Nevystavujte tento výrobok teplotám vyšším ako 40°C alebo nižším ako 0°C.
- Nevystavujte tento výrobok žiadnym elektrickým šokom.
- Nepoužívajte tento výrobok v prostredí s relatívnou vlhkosťou vyššou ako 85% RH.
- Nepoužívajte tento výrobok v blízkosti veľkých elektromagnetických polí alebo mobilných telefónov.
- Uchovávajte tento výrobok v dostatočnej vzdialenosti od vody, zdrojov tepla či slnečného žiarenia.
- Chráňte výrobok pred pádom a ostrými nárazmi, nepoužívajte ho, ak je poškodený.
- Výsledok merania môže byť ovplyvnený v dôsledku zakrytia čela - napr. vlasmi, čiapkou alebo šatkou.
- Udržujte vzdialenosť merania od 1cm do 5cm.
- Pred meraním ponechajte teplomer po dobu 15-20 minút v miestnosti, v ktorej bude meranie prebiehať.
- Ak je čelo pokryté potom či inými látkami, môže to mať za následok nepresnosť merania. V takom prípade zmerajte teplotu na ušnom laloku.
- Teplomer čistite vatovou tyčinkou mierne navlhčenou v 70% alkohole.

PRED PRVÝM POUŽITÍM

Pre spoľahlivé výsledky je nevyhnutné prekontrolovať tento teplomer a podľa potreby ho nastaviť:

Nastavenie režimu

Režim merania teploty - POVRCHU PREDMETU alebo TELESNEJ TEPLoty - nastavíte stlačením pravého tlačidla.

Nastavenie alarmu vysoké teploty

Stlačte pravé tlačidlo na 3 sekundy pokiaľ sa nezobrazí F1. Stlačením pravého/ľavého tlačidla nastavíte hodnotu teplotného alarmu vysokej horúčky (predvolená hodnota je 38°C). Nastavenie potvrdíte dlhým stlačením pravého tlačidla.

Kalibrácia

1.krok: Zmerajte teplotu osoby pomocou bežného teplomeru, získate napríklad 37°C (99,5°F).

2.krok: Pomocou teplomeru GIO Simply zmerajte teplotu tej istej osoby, udržujte vzdialenosť 5cm medzi teplomerom a čelom. Dbajte na to, aby ste odstránili akúkoľvek prekážku, ktorá by mohla ovplyvniť meranie (vlasy, pot, a pod.). Nameriate ak 37°C, je teplomer GIO Simply správne nastavený a pripravený na použitie.

Ak nameriate nižšiu/vyššiu teplotu, upravte teplotu na teplomere GIO Simply a pridajte/uberte požadovaný rozdiel.

Zmenu vykonáte opakovaným stlačením pravého tlačidla na dobu 3 sekúnd kým sa nezobrazí F2 a 0.0. Stlačením ľavého/pravého tlačidla požadovaný rozdiel pridáte. Nastavenie potvrdíte dlhým stlačením pravého tlačidla.

Nastavenie zvukového alarmu

Stlačte opakovane pravé tlačidlo na 3 sekundy pokiaľ sa nezobrazí F3. Stlačením pravého/ľavého tlačidla zvukový alarm zapnete (ON) alebo vypnete (OFF). Nastavenie potvrdíte dlhým stlačením pravého tlačidla.

Nastavenie podsvietenia displeja

Stlačte opakovane pravé tlačidlo na 3 sekundy pokiaľ sa nezobrazí F4. Stlačením pravého/ľavého tlačidla podsvietenia zapnete (ON) alebo vypnete (OFF). Nastavenie potvrdíte dlhým stlačením pravého tlačidla.

BEŽNÝ TEPLOTNÝ ROZSAH PODĽA MIESTA MERANIA

Miesto merania	Bežná teplota (°C)	Bežná teplota (°F)
análny otvor	36,6 – 38,0	97,8 – 100,4
ústa	35,5 – 37,5	95,9 – 99,5
podpazušie	34,7 – 37,3	94,5 – 99,1
ucho	35,8 – 38,0	96,4 – 100,4
čelo	35,8 – 37,8	96,4 – 100,0

Teplota ľudského tela môže byť v priebehu dňa rozdielna. Môže byť tiež ovplyvnená mnohými vonkajšími faktormi, napr. vekom, pohlavie, typ a sila kože.

BEŽNÝ ROZSAH TEPLoty ČELA PODĽA VEKU

Vek	Bežná teplota (°C)	Bežná teplota (°F)
0-2 roky	36,4 – 38,0	97,5 – 100,4
3-10 let	36,1 – 37,8	97,0 – 100,0
11-65 let	35,9 – 37,6	96,6 – 99,7
nad 65 let	35,8 – 37,5	96,4 – 99,5

VLASTNOSTI

- presné bezdotykové meranie
- meranie v °C alebo °F
- rozsah automatického výberu a rozlíšenie displeja 0,1°C (0,1°F)
- automatické vypínanie
- nastavenie hodnoty alarmu (predvolená hodnota alarmu je 38°C (100,4°F)
- LCD podsvietenia

POUŽITIE

Teplomer GIO Simply je určený pre bezdotykové meranie teploty povrchu tela a čela u dočiat a dospelých osôb.

Používatelia ho môžu používať v domácom prostredí v súlade s ASTM 1965-1998 (2009).

UPOZORNENIE

- Aby sa dosiahlo spoľahlivých výsledkov meraní, ponechajte teplomer cca 15-20 minút v miestnosti, v ktorej bude prebiehať meranie.
- V závislosti na rôznych typoch a hrúbke pokožky môže dôjsť k teplotnému rozdielu.
- Nevystavujte teplomer slnečnému žiareniu alebo vode.
- Medzi dvoma meraniami počkajte cca 1 minútu.

POPIS TEPLOMERA

1. infračervený senzor
2. LCD displej
3. nastavenie °C/°F
4. voľba režimu (telo / predmet)
5. tlačidlo merania
6. rukoväť
7. kryt batérie

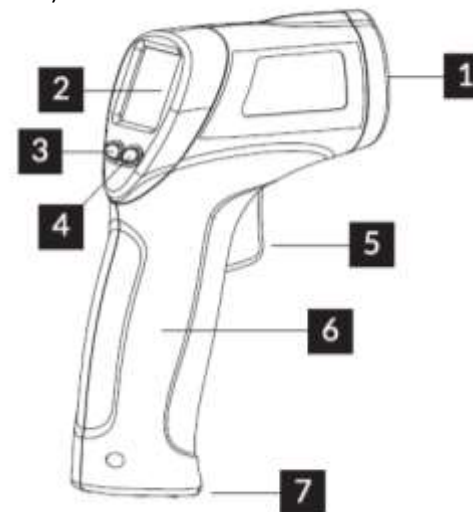

TLAČIDLÁ

Ľavé tlačidlo: °F/°C

Popis	Funkcia
Krátke stlačenie po dobu 1 sekundy	°C / °F

Pravé tlačidlo: 

Popis	Funkcia	Návod		
Krátke stlačenie po dobu 1 sekundy	Režim TELO / POVRCH	Ak je na displeji zobrazená ikona  , je nastavený režim merania telesnej teploty, žiadna ikona znamená meranie teploty predmetu ak je na displeji zobrazená		
Dlhé stlačenie na 3 sekundy	Automatický režim	Ľavé tlačidlo	Pravé tlačidlo:	
	F1 nastavenie alarmu teploty	Zníženie 0,1 °C / stlačenie	Zvýšenie 0,1 °C / stlačenie	Nastavená hodnota: 38°C
	F2 kalibrácia teploty	Zníženie 0,1 °C / stlačenie	Zvýšenie 0,1 °C / stlačenie	Nastavená hodnota: 0°C
	F3 alarm	Alarm vypnutý	Alarm zapnutý	Nastavená hodnota: ON
	F4 podsvietenie	Podsvietenie vypnuté	Podsvietenie zapnuté	Nastavená hodnota: ON

TECHNICKÁ ŠPECIFIKÁCIA

Bežné podmienky použitia

Rozlíšenie	0,1 °C (0,1°F)
Prevádzková teplota	16°C - 35°C
Vlhkosť	<85%
Napájanie	2x AAA batérie (nie sú súčasťou)
Rozmer	82 x 39 x 136 mm (dĺžka x výška x hĺbka)
Hmotnosť	94g (bez batérií)

Rozsah merania

Rozsah merania	32,0 – 43,0°C (89,6 – 109,4°F)
Presnosť	+/- 0,3°C (0,54°F)
Vzdialenosť merania	1cm - 5cm
Automatické vypínanie	15 sekúnd

Presnosť merania

32 - 35,9°C / 89,6 – 96,6°F	+/- 0,3°C / 0,54°F	V súlade s ASTM E 1965-1998 (2009)
36 – 39°C / 96,8 – 102,2°F	+/- 0,2°C / 0,40°F	
39,1 – 43°C / 102,2 – 109,4°F	+/- 0,3°C / 0,54°F	

POUŽITIE

1. Vloženie batérií.

2. Pred prvým použitím alebo po vložení nových batérií, počkajte 10 minút.

3. Ak ste teplomer po dlhšiu dobu nepoužívali, tak po jeho novom zapnutí najprv otestuje izbovú teplotu a bude mať meškanie zapnutia cca o dve sekundy.

4. Namierte teplomer na čelo (viď. obrázok) vo vzdialenosti 5cm, stlačte tlačidlo merania. Na displeji sa zobrazí nameraná teplota. Uistite sa, že na čele nie sú vlasy, pot, kozmetické prípravky alebo pokrývka hlavy.

5. Ak je izbová teplota veľmi rozdielna, alebo je na čele pot, zmerajte teplotu za ušným lalôčikom. Opäť sa uistite, že na danom mieste nie sú vlasy, pot, kozmetické prípravky alebo pokrývka hlavy.

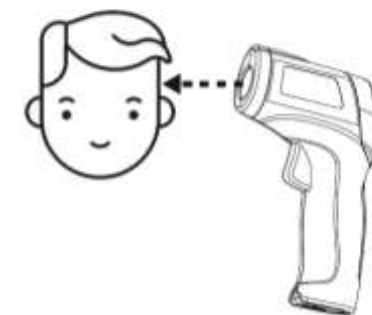

Pamät'

Namerané hodnoty sa ukladajú do pamäte. Maximálne možno uložiť 31 nameraných hodnôt. Ak sa vykonalo viac ako 31 meraní, nové výsledky automaticky vymažú tie staré. Záznamy sú chronologicky zaznamenané pomocou číselnej rady, pod číslom 1 je najnovší záznam, pod číslom 31 je najstarší záznam. Hodnoty z pamäte vyvoláte stlačením ľavého tlačidla.

Výmena batérií

Ak svieti na displeji ikona , upozorňuje na nutnosť výmeny batérií. Otvorte kryt na batérie, staré batérie vyberte a vymeňte ich za nové. Kryt opäť zavrite.



Doba použitia

Teplomer GIO Simply bol koncipovaný pre intenzívne a profesionálne použitie, jeho životnosť je zaručená na 40.000 meraní.

Odporúčania

Ochranné sklo na šošovke je veľmi dôležitá a krehká súčasť teplomeru, preto sa o neho veľmi starostlivo starajte. Čistite ho jemnou vatovou tkaninou, navlhčenou vodou alebo alkoholom. Nepoužívajte rôzne typy batérií. Nevystavujte teplomer slnečnému žiareniu ani vode.

Možné problémy a ich riešenie

Na displeji sa zobrazí "Hi" - nameraná teplota je vyššia ako nastavený teplotný limit (viac ako 43°C (109,4°F) v režime meranie telesnej teploty.

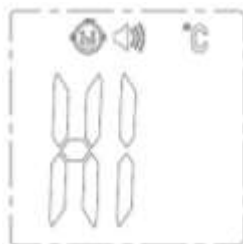

Na displeji sa zobrazí "Lo" - nameraná teplota je nižšia ako nastavený teplotný limit (menej ako 32°C (89,6°F) v režime merania telesnej teploty.

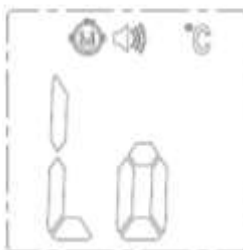

Táto správa sa zobrazuje v rôznych prípadoch - nižšie nájdete zoznam hlavných príčin:

Príčina zobrazenie „Lo“	Odporúčania
Odčítanie teploty je sťažené prítomnosťou vlasov, potu a pod.	Uistite sa, že medzi teplomerom a čelom nie sú žiadne prekážky, príp. je odstráňte.
Meranie teploty je ovplyvnené prúdom okolitého vzduchu.	Uistite sa, že v blízkosti teplomeru nedochádza k žiadnemu prúdeniu vzduchu, pretože by to mohlo rušiť infračervený systém.
Príliš veľa meraní za sebou.	Vyčkajte min. 15 sekúnd do ďalšieho merania. Odporúča sa počkať 1 minútu.
Vzdialenosť medzi čelom a teplomerom je príliš veľká.	Rešpektujte odporúčanú vzdialenosť medzi čelom a teplomerom, ktorá by mala byť medzi 1cm - 5cm.