

1 X1	2 X1	3 X2	4 X1	5 X1	6 X1	7 X1	8 X1
9 (M6X50) X6	10 (M6X30) X4	11 X6	12 X1	13 X1	14 X1		

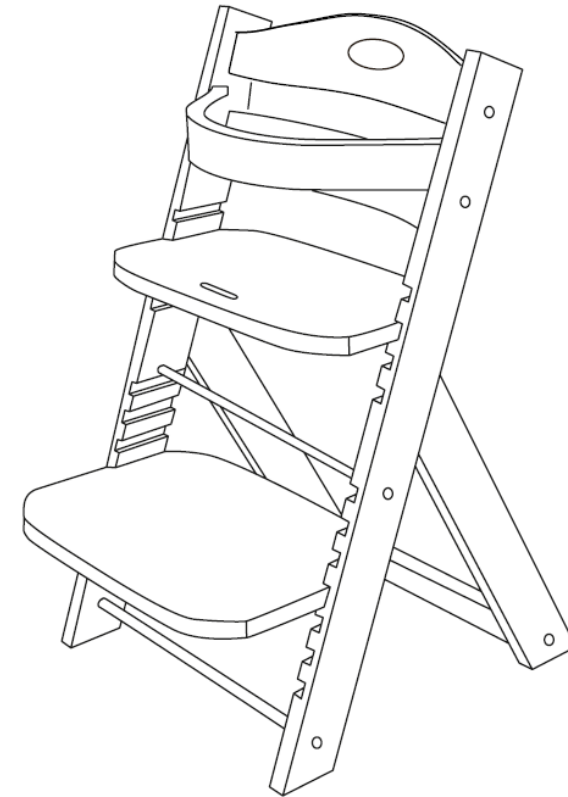
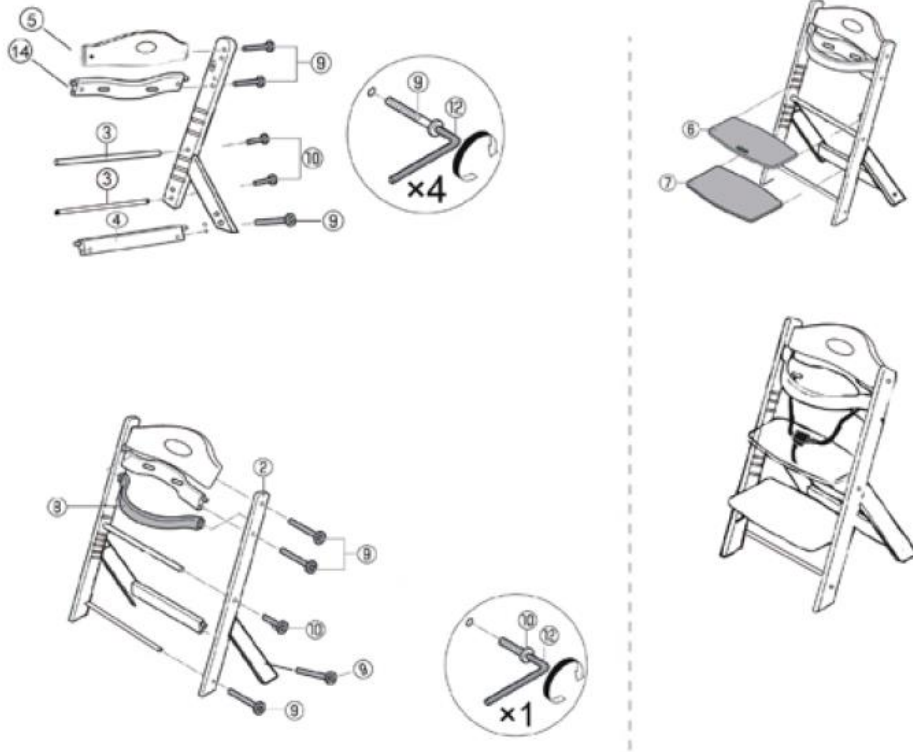

JEDÁLENSKÁ STOLIČKA FAMILY XL

Návod na použitie

Ďakujeme, že ste si zakúpili stoličku Family XL.

Pred použitím výrobku si pozorne prečítajte a dodržujte všetky pokyny.

UPOZORNENIE! Pred použitím si pozorne prečítajte pokyny a odložte ich pre budúce použitie.

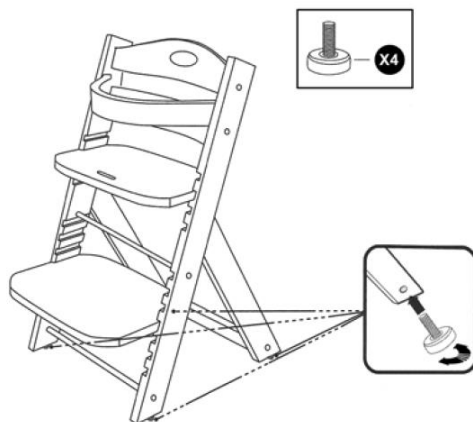

BEZPEČNOSTNÉ UPOZORNENIE

Pre bezpečnosť vášho dieťaťa dodržujte všetky tieto pokyny, aby ste zabránili poraneniu.

1. Skôr, než začnete tento výrobok používať, odstráňte všetok obalový materiál a udržujte ho mimo dosahu detí, hrozí nebezpečenstvo udusenía.

2. DÔLEŽITÉ: Nikdy nenechávajte dieťa bez dozoru!

UPOZORNENIE: Výrobok nepoužívajte, pokiaľ nie sú všetky časti správne zmontované a riadne zaistené!

UPOZORNENIE: Výrobok v žiadnom prípade nepoužívajte, ak je niektorá jeho časť rozbitá, prasknutá alebo chýba!

UPOZORNENIE: Stoličku nepoužívajte, ak Vaše dieťa nevie ešte samostatne sedieť!

UPOZORNENIE: Výrobok nepoužívajte v blízkosti otvorených ohňov či iných zdrojov tepla (kachle, krby, kúrenie, ...)!

UPOZORNENIE: Vždy dieťa zaistite bezpečnostným pásom!

UPOZORNENIE: Dosku sedáku možno použiť len v 2 najvyšších polohách (zarážkách), a to vždy s bezpečnostným popruhom!

3. Dieťa vždy zaistíte aj pomocou medzinožného pásku, aby nedošlo k jeho vypadnutiu alebo vykláznutiu.

4. Táto stolička je určená pre deti od cca 6 mesiacov (samostatne sediaci) do maximálnej váhy 75kg.

5. Dbajte na riadne zmontovanie a utiahnutie všetkých častí.

6. V priebehu používania výrobku sa môžu skrutkami v drevených materiáloch uvoľniť, preto je potrebné ich pravidelne kontrolovať a v prípade potreby utiahnuť. Stoličku pravidelne kontrolujte!

7. Stoličku používajte iba na účel, na aký je určená. V žiadnom prípade ju nevyužívajte ako rebrík.

8. Stoličku v žiadnom prípade nijako neprerábajte! Mohla by tým byť ohrozená bezpečnosť Vášho dieťaťa.

9. Stoličku používajte iba pod dohľadom dospeléj osoby (obzvlášť u menších detí).

10. **UPOZORNENIE:** Menšie deti zaistite vždy medzinožným páskom.

11. **UPOZORNENIE:** Vždy sa uistite, že sedadlo aj opierka nôh sú úplne riadne zasunuté v drážkach.

12. **POZOR na nebezpečenstvo prevrhnutia, keď vaše dieťa zaprie nohy o stôl alebo iný predmet!**

Tento výrobok bol schválený podľa bezpečnostného štandardu EN14988 - 1 + 2 2006.

ÚDRŽBA A STAROSTLIVOSŤ

Stoličku pravidelne kontrolujte. Uistite sa, že rám je stabilný a skrutky sú úplne utiahnuté. Zlomené alebo opotrebované časti by mali byť ihneď vymenené. Ak zistíte, že niektoré časti sú poškodené, roztrhané, zlomené alebo opotrebované, ihneď ich vymeňte. Používajte len originálne náhradné diely schválené výrobcom.

Čistenie rámu

Konštrukciu stoličky umývajte handričkou namočenou v teplej mydlovej vode.

MONTÁŽ STOLIČKY

1. Skontrolujte si, či balenie obsahuje všetky uvedené časti.

2. Vložte matice (11) do otvorov v drevenej spojnici (4). Uistite sa, že štrbiny matíc smerujú nahor. Upravte pomocou skrutkovača a pevne držte.

3. Pripojte drevenú spojnicu (4) k ľavej nohe (1) vložením dlhej kovovej skrutky (9) dolnom otvorom a utiahnite ho pomocou imbusového kľúča (12).

4. Rovnakým spôsobom pripevnite pravú časť nohy stoličky (2).

5. Pripojte kovovú lištu (3) k ľavej nohe (1) vložením krátkej kovovej skrutky (10) do stredového otvoru základne a utiahnite ho pomocou imbusového kľúča (12). Zatiaľ nepripájajte kovovú lištu (3) k pravej nohe (2).

6. Umiestnite operadla (5 & 14) zadnou stranou na rovnú a čistú podlahu. Vložte zostávajúce dve skrutky s krížovou maticou (11) do otvorov umiestnených na operadlách. Uistite sa, že štrbiny matíc (11) smerujú nahor.

7. Pripojte operadla (5 & 14) k ľavej nohe (1) vložením dlhej kovovej skrutky (9) cez horný otvor základne a utiahnite ich pomocou imbusového kľúča (12). Zatiaľ operadla nepripájajte k pravej nohe (2).

8. Vložte bezpečnostné madlo (8) medzi obidve nohy (1 & 2). Ak je to potrebné, vyťahnite mierne pravú opierku nôh (2) do strany. Pozor: Drevené hmoždinky na oboch koncoch bezpečnostného madla (8) musí byť zasunuté do otvorov, ktoré sú umiestnené na vnútorných stranách nôh. Vyťahnite medzinožný popruh otvorom na doske sedadla (6) a zasunúť ho do otvorov umiestnených na operadle (14).

9. Teraz pripojte operadla (5 & 14) k pravej nohe (2) vložením dlhej kovovej skrutky (9) cez horný otvor základne a utiahnite ho pomocou imbusového kľúča (12). Bezpečnostné madlo musí byť teraz pevne upevnené medzi oboma nohami.

10. Zasuňte dosku sedla (6) do požadovanej výšky do zárezov / drážok. Vložte opierku nôh (7) do vhodnej výšky. Dbajte, aby boli dosky rovno zasunuté v rovnako vysokých drážkach. Utiahnite všetky skrutkové spoje.

11. Ak je potrebné nastaviť výšku sedadla a opierky nôh tak, aby sa stolička prispôbila veľkosti dieťaťa, postačí povoliť popruh, uvoľniť horné a stredné skrutky na jednej strane a dosky zasunúť do požadovanej výšky podľa bodov vyššie. Potom znovu riadne utiahnite skrutky.

Doska sedadla je určená len pre 2 najvyššie drážky, vždy s medzinožným popruhom. Vďaka rôznym možnostiam prispôsobenia môže vaše dieťa používať túto stoličku od 6 mesiacov do cca 36 mesiacov (spolu s bezpečnostným madlom a popruhom) až do maximálnej hmotnosti 75 kg (bez bezpečnostného madla). V kombinácii s bezpečnostným madlom a medzinožným popruhom spĺňa táto stolička normatívne požiadavky vysokej stoličky. Prechod z detskej vysokej stoličky na stoličku pre väčšie deti sa vykonáva odstránením bezpečnostného madla a mezinožného popuhu.

Pravidelne kontrolujte, či sú všetky skrutky riadne dotiahnuté!